

标记	文件号	修改内容	签名	日期

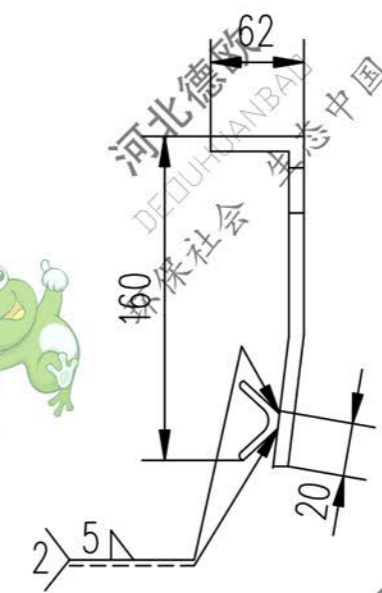
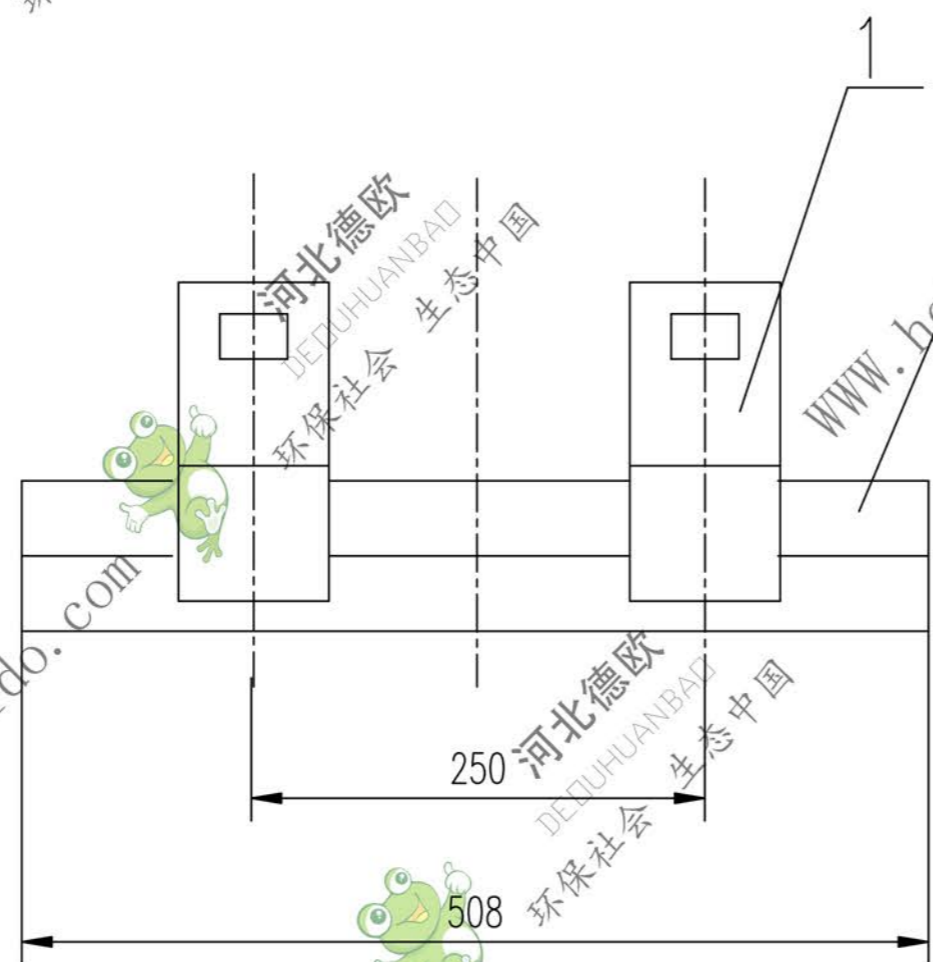

件1

技术要求

各加工面粗糙度均匀为 $\sqrt{50}$

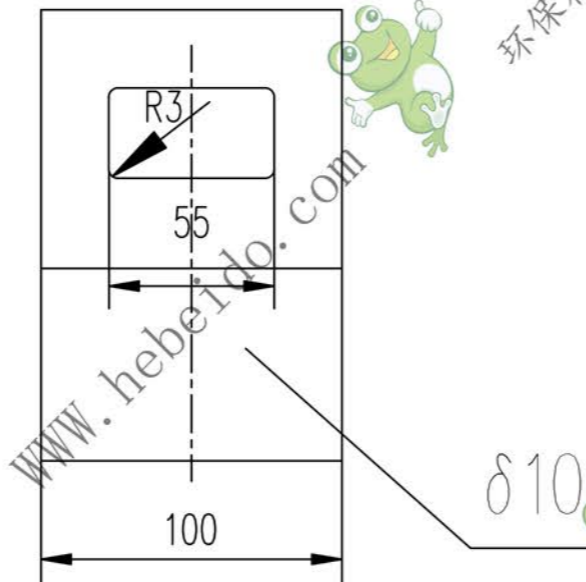
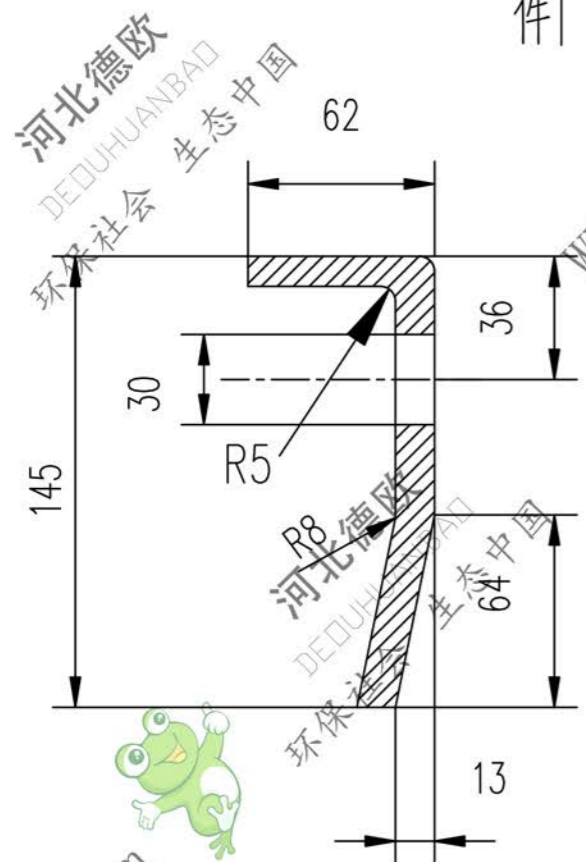

3							
2		角钢 50X50X5-508	1	Q235-A	2.25	2.25	
1		钢板 $\delta 10$	2	Q235-A	1.98	1.98	
序号	代号	名称	数量	材料	单重 重量 (kg)	总重 重量 (kg)	附注

设计		李连通 工艺会审		合同号		II02J21131.1			
校对		批准		秦海波					
复核		刘飞 图形输入		压紧件(二)		图样标记			
标准化检查		日期				重量 kg		比例	
部件						6.21		共 页	
								第 页	

A3 图纸文件名 21131-1

II02J21131.1